

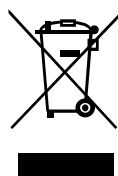

## Panel heater

This product is only suitable for well insulated spaces or occasional use.



**IMPORTANT, RETAIN FOR FUTURE REFERENCE: READ CAREFULLY**

# INSTRUCTION MANUAL

## **IMPORTANT SAFEGUARDS**

When using an electrical appliance, basic safety precautions should always be observed, including the following:

### **READ ALL INSTRUCTIONS BEFORE USING**

**WARNING:** To reduce the risk of fire, electrical shock, or injury to person:

1. The product is for household use only.
2. To use this appliance, connect it to a single-phase AC supply with the voltage indicated on the rating plate.
3. To avoid overheating, do not cover the heater.
4. When not in use, turn off and unplug the appliance.
5. When using a heater near children, persons with disabilities or elderly persons, or when leaving the heater operating and unattended, it is crucial to exercise extreme caution.
6. Never place the heater directly below an electrical socket outlet.
7. Never run the cord under carpeting or cover it with throw rugs, runners or anything similar. Keep the cord away from congested areas, so it cannot be tripped over.
8. Do not use the heater if the cord or plug is damaged, or if the heater has been dropped or damaged. If the heater malfunctions, do not use it until it has been properly repaired.
9. Damaged supply cords must be replaced by the manufacturer, its service agent or a similarly qualified person to avoid hazards.
10. Avoid using extension cords – this could overheat the appliance and create a fire risk.
11. Use the heater in well-ventilated areas. Do not insert or allow objects to enter any ventilation or exhaust opening. To minimise the risk of fire, do not block any air intakes or exhaust openings. Do not use it on soft surfaces, such as beds and sofas, where openings could get blocked. Only use the heater on flat, dry surfaces.
12. To minimise the risk of fire, flammable materials, surfaces and substances must be kept at least 1m away from the front, sides and rear of this appliance.
13. There are hot, arcing and sparking parts inside this heater, so it must not be used in areas where petrol, paint or other flammable liquids are stored, such as garages and workshops.
14. Never place it in a position, where it could fall into a bathtub or other water containers.
15. Do not touch the heater with wet hands – this is an electrical hazard.
16. This heater is hot when in use. To avoid burns and personal injury, do not let bare skin touch hot surfaces.
17. Before moving the heater, unplug it and let it cool down for 15 minutes. If provided, use handles when moving this appliance.
18. Do not use other electrical appliances with the same electrical circuit as the heater – this could cause an overload.
19. This appliance is not intended for use by persons (including children) with reduced physical, sensory or mental capabilities, or lack of experience and knowledge unless they have been given supervision or instruction concerning the use of the appliance by a person responsible for their safety.
20. Small children must be supervised when near this appliance during operation.

**FOR HOUSEHOLD USE ONLY SAVE THESE INSTRUCTIONS**

**KEEP THIS INSTRUCTION MANUAL FOR FUTURE USE!  
NEVER TOUCH YOUR PANEL HEATER OR ITS CASING WITH WET HANDS!**

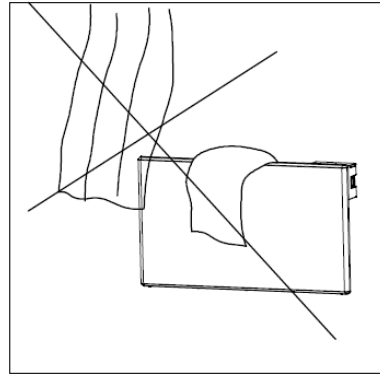
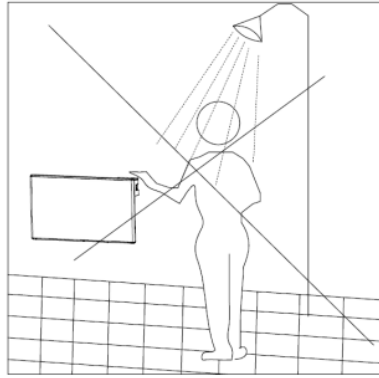

## SPECIFICATIONS

Model	Thermostat	Color	Voltage	Power	IP rating
820-352V70	Electronic	White	~230 V/50 Hz	1200W	Ipx4
820-352V71	Electronic	White	~230 V/50 Hz	2000W	Ipx4

## Assembly

### For wall mounting

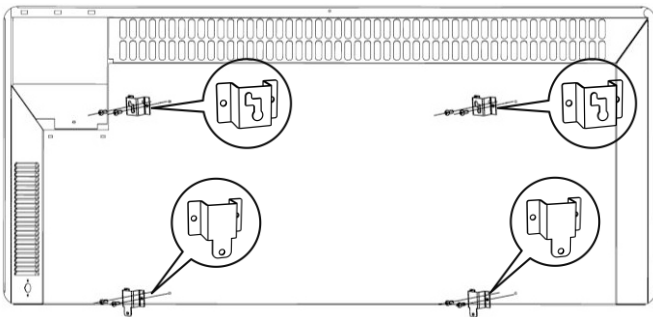

(1)

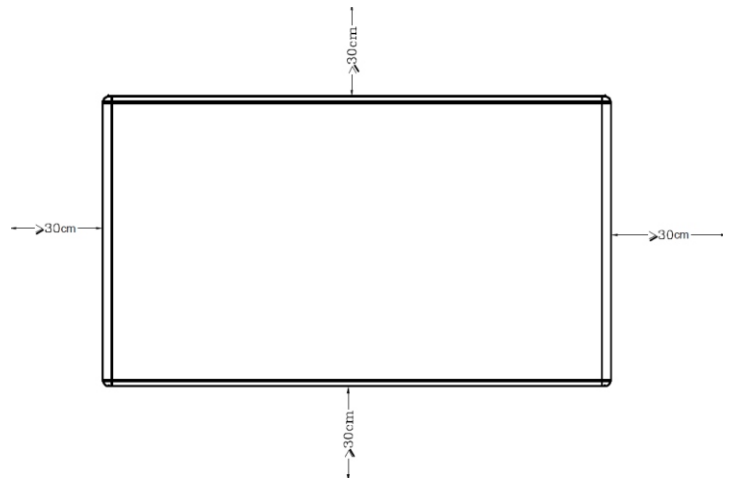

(2)

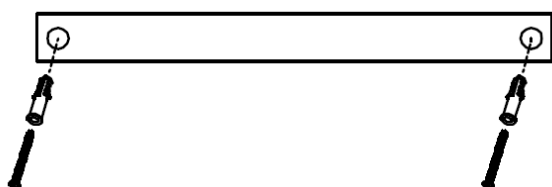

(3)

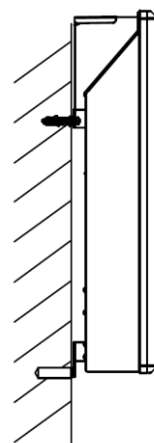

(4)

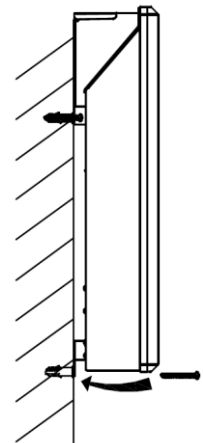

(5)

Parts list							
NO.	Description	Quantity	Note	NO.	Description	Quantity	Note
1	Screw(M4*6)	8	Used for Wall mounted	5	Screw(M4*10)	8	Used for stand
2	Drill dimension paper	1	Used for Wall mounted	6	foot	2	Used for stand
3	Plastic expansion tube	4	Used for Wall mounted	7	Instruction manual	1	/
4	Expansion screw(ST4*40)	4	Used for Wall mounted	8	Remote controller	1	/

1. As shown in picture (1), fasten four hook racks with eight screws (M\*6).
2. As shown in picture (2), ensure there is at least 30cm of space between the heater and other objects, such as floors and walls.
3. As shown in picture (3), use drill dimension paper to drill two top holes ( $\Phi 8$ ) on the wall, then put the plastic expansion tube into the holes and fasten the screws (ST4\*40) in the holes.
4. As shown in picture (4), hang the top two racks onto the expansion screws (ST4\*40). Mark the two bottom hook racks' position on the wall and take away the heater. Drill two bottom holes ( $\Phi 8$ ) on the wall, then place the plastic expansion tube into the holes.
5. As shown in picture (5), hang the heater on the wall and put the expansion screws (ST4\*40) into the bottom two holes.

#### For Stand

1. Place the foot at the bottom of the body and make sure it fits properly.
2. Use eight screws (M4\*10) to fasten both feet securely in place.

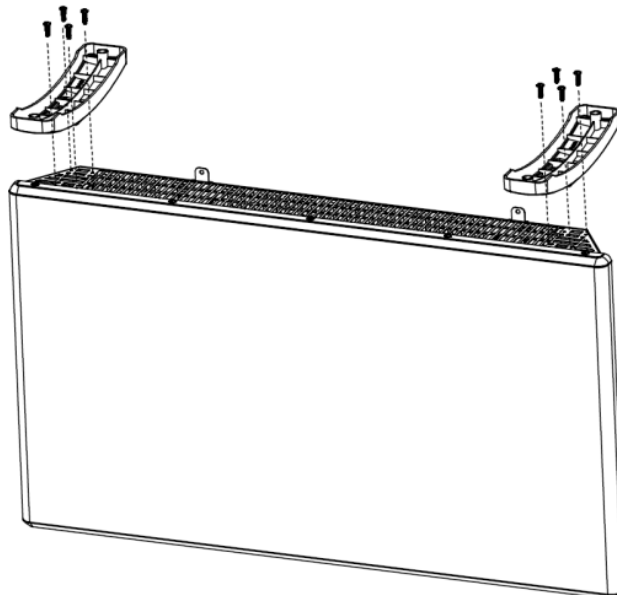



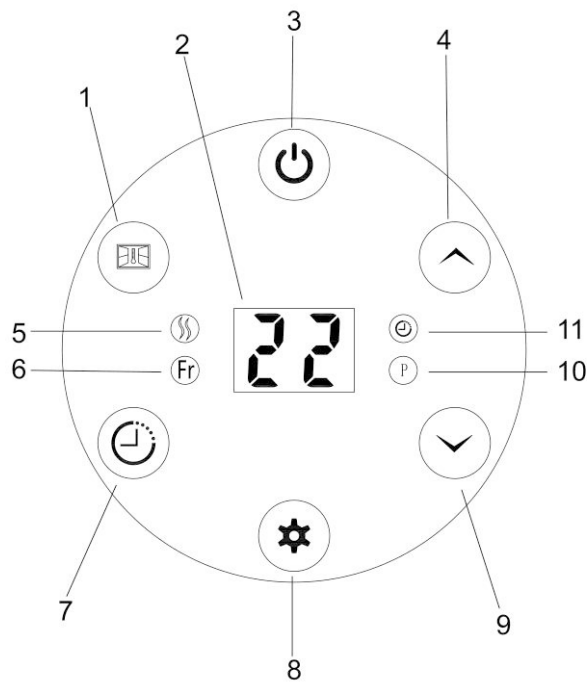



## Operating instructions



Control panel



Remote controller



1.  : Open window function button
2. Display: shows the desired room temperature by default
3.  : Power button
4.  :Control button (+): increases temperature or timer
5. Heating indicator light
6. Free mode indicator light
7.  :Timer function button
8.  : Mode setting button
9.  :Control button (-): reduces temperature or timer
10. Weekly programme indicator light
11. Timer indicator light

**Warning: Before the heater is turned on, it must be attached to a wall or stand. If the heater is not installed correctly or is installed askew, this may cause the heater to malfunction or in the worst case, be damaged.**

If the temperature sensor is not functioning properly, you will see the symbol below on the display. Please contact the manufacturer.



### 1. Turn on:

Plug in the heater. After “BI” voice, the heater enter into standby mode and show  icon on display. Press  button to turn on the heater, and display show the desired temperature.

### Factory default state:

Free mode: temperature setting is 22°C.

Day: Monday (1). Time: 12:00 AM (00:00).

Open window function: Off.

Timer: Off.



### 2. Week and time setting

Before using this appliance, you must set the week and time. Follow the below steps to do this:



Hold  for three seconds. The display will show  and flash.

Press  or . The display will show  (Monday) and flash.

Press  or  to select between 1-7 (Monday-Sunday).

Press  to confirm day setting and enter time setting. The display will show  and flash.

Press  or  button to set the hour.

Press  to confirm hour setting and enter minute setting. The display will show  and flash.

Press  or  button to set the minute.

Press  to confirm all settings.

**Note: If the power supply is cut off, the week and time will reset to the factory default settings. The other settings will remain the same as before the power supply was cut off. To ensure that your heater runs correctly, reset the week and time after a power cut.**

### 3. Heating mode

The heater has four modes:

1. Free mode (Fr)
2. Weekly programme (P1)
3. Weekly programme (P2)
4. Anti-frost mode (AF)

Press  to cycle through the modes in this order: Fr→P1→P2→AF→Fr

**Free mode:** Temperature can be set between 5-35°C by pressing  or .

#### Weekly programme:

Note that if week and time settings are not finished, the first time you enter P1/P2 mode, you will be requested to set the week and time first.

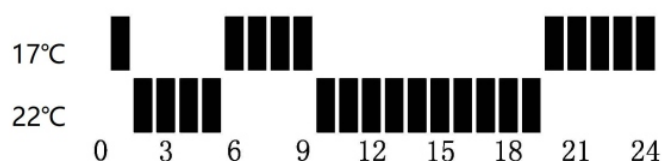

**P1:** The programme cannot be modified. If you enter P1, every day will run the default setting as shown below.



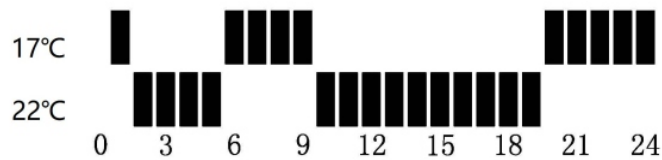



**P2:** The programme can be modified. Default setting as below.







**Setting:**

Once you have entered P2 mode, press and hold  for three seconds. The display will show .

Press  to choose between d1-d7 (Monday-Sunday).

To confirm the day setting, press . The display will show  (°C) and flash. Press  or  to set the temperature between 5-35°C.

To confirm your temperature setting, press  again. The display will show  and flash. Press  or  to set the running hours (0-24, meaning 00:00-24:00). Press  again to set the temperature and hour until you reach 24:00.

To set the day, press the button corresponding to the day (e.g. Tuesday is represented by d2). Repeat this process until you have set all seven days.

**For better understanding, please see the below examples:**

Tuesday











00:00-07:00: desired temperature is 20

07:00-17:00: desired temperature is 10°C





17:00-24:00: desired temperature is 25°C

**Setting as below:**

**When in P2 mode follow these steps:**

- Press and hold  for three seconds.
- Press  and select 2.
- Press .
- Press  and select 20.
- Press .
- Press  and select 7 (00:00-07:00 at 20°C).
  
- To continue setting up for the next period, follow these steps:
- Press  again.
- Press  and select 10.
- Press .
- Press  and select 17 (07:00-17:00 at 10°C).

For setting up the final period, follow these steps:

- Press  again.
- Press  and select 25.
- Press .
- Press  and select 24 (17:00-24:00 at 25°C).
- The setting for d2 (Tuesday) is finished.
- Press  to set d3 (Wednesday).

#### Anti-frost mode:

Keep the temperature at 7°C. Please note, whichever mode the appliance is in, if the room temperature is lower than 7°C, the anti-frost mode will automatically begin.





#### 4. Timer

Press  to set a timer between 0-24 hours.

During any mode, when the timer reaches 0, the heater will turn off automatically.

#### 5. Open window function

The heater has an 'open window' function that is off by default. To activate this function, follow these steps after turning on the heater:

- Press .
- The display will show **FO**.
- Press  to turn on the 'open window' function. The display will show **ON**.
- Press  to turn off the 'open window' function. The display will show **OF**.
- Press  to save the setting or wait for 10 seconds to save automatically.

#### How the 'open window' function works:

If you open a window widely in the room, where the heater is located and the temperature drops by 2°C or more within two minutes, a sensor will detect the sharp drop in temperature. The heater will switch off automatically and show **FO** on the display.

After 10 minutes, the heater will return to the previous mode. However, you can manually restart the heater by pressing  and will come back to the previous mode **FO** will disappear from the display.

#### 6. Resetting the heater to factory default

Turn off the heater's main switch.

Press and hold  while you turn on the heater's main switch.

#### 7. Maintenance

- 1) Before cleaning, unplug the heater and leave it to cool.
- 2) Regularly wipe the heater with a damp cloth. Ensure the surface is completely dry before turning the appliance on again.
- 3) If the heater is in regular use, it must be cleaned at least once a month.

**CAUTION! The heater should never be immersed in water.**

**Avoid using detergents to clean the heater.**

**Never let any water get inside the heater; this can be hazardous.**

- 4) Remove dust and debris with a soft cloth.
- 5) When not in use, store the heater in a dry and clean place.



## Waste disposal



Waste electrical products should not be disposed of with household waste. Please recycle where facilities exist. Check with your local authority or retailer for recycling advice.



If you have any questions, please contact our customer care center.

Our contact details are below:



0044-800-240-4004



[enquiries@mhstar.co.uk](mailto:enquiries@mhstar.co.uk)

IMPORTER ADDRESS:

MH STAR UK LTD

Unit 27, Perivale Park,

Horsenden lane South

Perivale, UB6 7RH

MADE IN CHINA



## Radiateur panneau chauffant

Ce produit ne convient que pour des espaces bien isolés ou de manière occasionnelle.

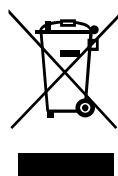

**IMPORTANT: A LIRE ATTENTIVEMENT ET À CONSERVER POUR CONSULTATION ULTÉRIEURE.**

# MANUEL D'INSTRUCTIONS

## CONSIGNES DE SÉCURITÉ IMPORTANTES

Lors de l'utilisation d'un appareil électrique, les consignes de sécurité de base doivent toujours être observées, notamment les suivantes :

### LISEZ TOUTES LES INSTRUCTIONS AVANT UTILISATION

**AVERTISSEMENT:** Pour réduire les risques d'incendie, de choc électrique ou de blessure aux personnes :

1. Le produit est destiné à un usage domestique uniquement.
2. Pour utiliser cet appareil, connectez-le à une alimentation CA monophasée dont la tension est indiquée sur la plaque signalétique.
3. Pour éviter toute surchauffe, ne couvrez pas l'appareil de chauffage.
4. Lorsque l'appareil n'est pas utilisé, éteignez-le et débranchez-le.
5. Lorsque vous utilisez un appareil de chauffage à proximité d'enfants, de personnes handicapées ou de personnes âgées, ou lorsque vous laissez l'appareil de chauffage en marche sans surveillance, il est essentiel de faire preuve d'une extrême prudence.
6. Ne placez jamais l'appareil de chauffage directement sous une prise de courant électrique.
7. Ne passez jamais le cordon sous la moquette ou couvrez-le avec des tapis, des coureurs ou quoi que ce soit de similaire. Gardez le cordon loin des zones encombrées afin qu'il ne soit pas possible de trébucher dessus.
8. N'utilisez pas l'appareil de chauffage si le cordon ou la fiche est endommagé, ou si l'appareil de chauffage est tombé ou endommagé. Si l'appareil de chauffage fonctionne mal, ne l'utilisez pas tant qu'il n'a pas été correctement réparé.
9. Les cordons d'alimentation endommagés doivent être remplacés par le fabricant, son agent de service ou une personne qualifiée de la même façon afin d'éviter les dangers.
10. Évitez d'utiliser des rallonges – cela pourrait surchauffer l'appareil et créer un risque d'incendie.
11. Utilisez l'appareil de chauffage dans des endroits bien ventilés. N'insérez pas ou ne laissez pas d'objets pénétrer dans les ouvertures de ventilation ou d'évacuation. Pour minimiser les risques d'incendie, ne bloquez pas les prises d'air ou les ouvertures d'évacuation. Ne l'utilisez pas sur des surfaces molles, telles que les lits et les canapés, où les ouvertures pourraient être bloquées. N'utilisez l'appareil que sur des surfaces planes et sèches.
12. Afin de réduire au minimum le risque d'incendie, les matériaux, surfaces et substances inflammables doivent être maintenus à au moins 1 m de l'avant, des côtés et de l'arrière de cet appareil.
13. Cet appareil contient des pièces chaudes, des arcs électriques et des étincelles, il ne doit donc pas être utilisé dans des zones où sont stockés de l'essence, de la peinture ou d'autres liquides inflammables, tels que les garages et les ateliers.
14. Ne le placez jamais dans une position où il pourrait tomber dans une baignoire ou d'autres récipients d'eau.
15. Ne touchez pas l'appareil de chauffage avec les mains mouillées – il y a un risque électrique.
16. Cet appareil de chauffage est chaud lorsqu'il est utilisé. Pour éviter les brûlures et les blessures corporelles, ne laissez pas la peau nue toucher les surfaces chaudes.
17. Avant de déplacer l'appareil de chauffage, débranchez-le et laissez-le refroidir pendant 15 minutes. Si l'appareil en est pourvu, utilisez les poignées pour le déplacer.
18. N'utilisez pas d'autres appareils électriques avec le même circuit électrique que l'appareil de chauffage – cela pourrait causer une surcharge.
19. Cet appareil n'est pas destiné à être utilisé par des personnes (y compris les enfants) ayant des capacités physiques, sensorielles ou mentales réduites ou manquant d'expérience et de connaissances, à moins qu'une personne responsable de leur sécurité ne les ait surveillées ou leur ait donné des instructions concernant l'utilisation de l'appareil.

20. Les jeunes enfants doivent être surveillés lorsqu'ils se trouvent à proximité de cet appareil pendant le fonctionnement.

**POUR USAGE DOMESTIQUE UNIQUEMENT, CONSERVEZ CES INSTRUCTIONS**

**CONSERVEZ CE MANUEL D'INSTRUCTIONS POUR REFERENCE ULTÉRIEURE !  
NE TOUCHEZ JAMAIS VOTRE PANNEAU CHAUFFANT OU SON BOÎTIER AVEC LES  
MAINS MOUILLÉES !**

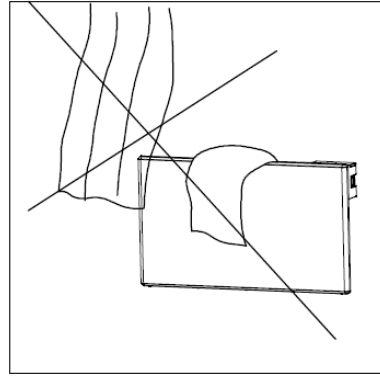
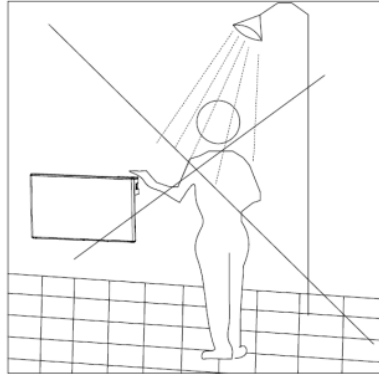

## Spécifications

Modèle	Thermostat	Couleur	Tension	Puissance	Classe IP
820-352V91	Électronique	Blanc	~230 V/50 Hz	2000W	Ipx4

## Assemblage

### Pour montage mural

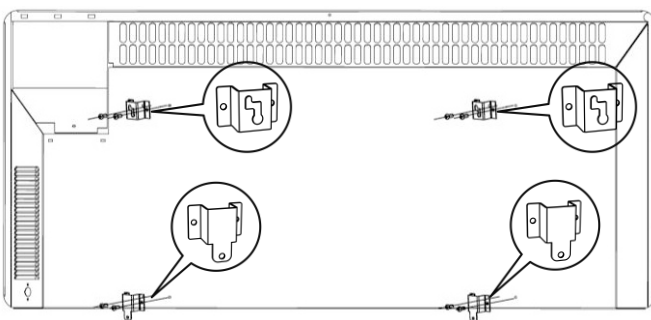

(1)

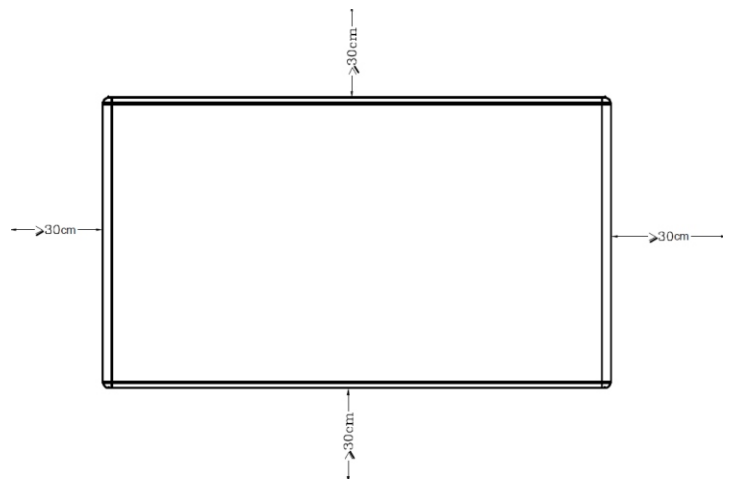

(2)

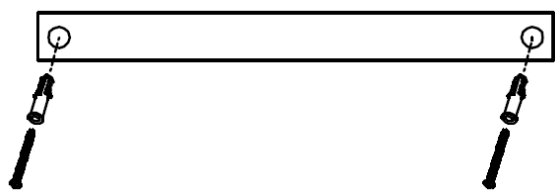

(3)

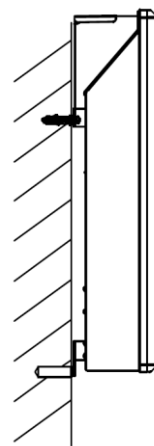

(4)

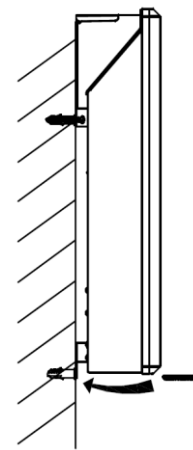

(5)

### Liste des pièces

NO.	Description	Quantité	Note	NO.	Description	Quantité	Note
1	Vis (M4*6)	8	Utilisé pour Montage mural	5	Vis (M4*10)	8	Utilisé pour Montage mural
2	Papier de dimension de perceuse	1	Utilisé pour Montage mural	6	Pied	2	Utilisé pour Montage mural
3	Tube d'expansion en plastique	4	Utilisé pour Montage mural	7	Manuel d'Instructions	1	/
4	Vis d'expansion (ST4 * 40)	4	Utilisé pour Montage mural	8	Télécommande	1	/

1. Comme illustré à Figure (1), fixez quatre supports à crochets à l'aide des huit vis (M\*6).
2. Comme illustré à Figure (2), assurez-vous qu'il y a au moins 30 cm d'espace entre l'appareil de chauffage et d'autres objets, tels que les sols et les murs.
3. Comme illustré à Figure (3), utilisez du papier de dimension de perceuse pour percer deux trous supérieurs ( $\Phi 8$ ) sur le mur, puis placez le tube d'expansion en plastique dans les trous et fixez les vis (ST4 \* 40) dans les trous.
4. Comme illustré à Figure (4), suspendez les deux premiers racks aux vis d'extension (ST4 \* 40). Marquez la position des deux supports à crochets inférieurs sur le mur et retirez l'appareil de ce chauffage. Percez deux trous de fond ( $\Phi 8$ ) sur le mur, puis placez le tube d'expansion en plastique dans les trous.
5. Comme illustré à Figure (5), suspendez le chauffage sur le mur et placez les vis d'expansion (ST4 \* 40) dans les deux trous inférieurs.

## Pour le support

1. Placez le pied au bas du corps et assurez-vous qu'il s'adapte correctement.
2. Utilisez huit vis (M4 \* 10) pour fixer solidement les deux pieds en place.

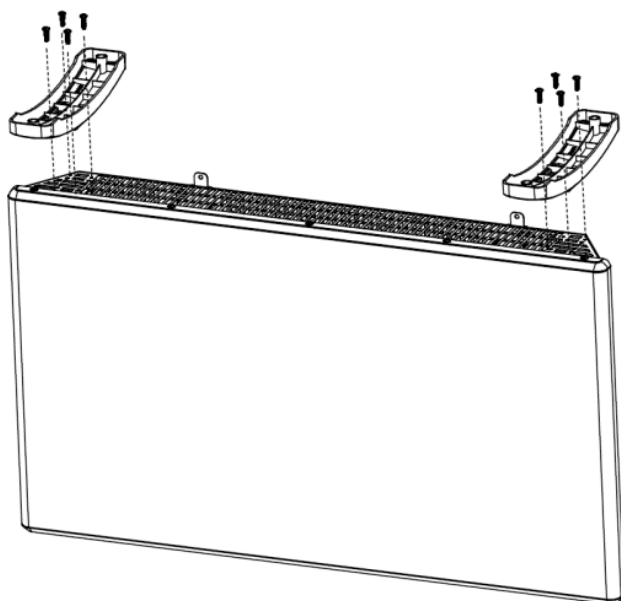

## Instructions d'Opération

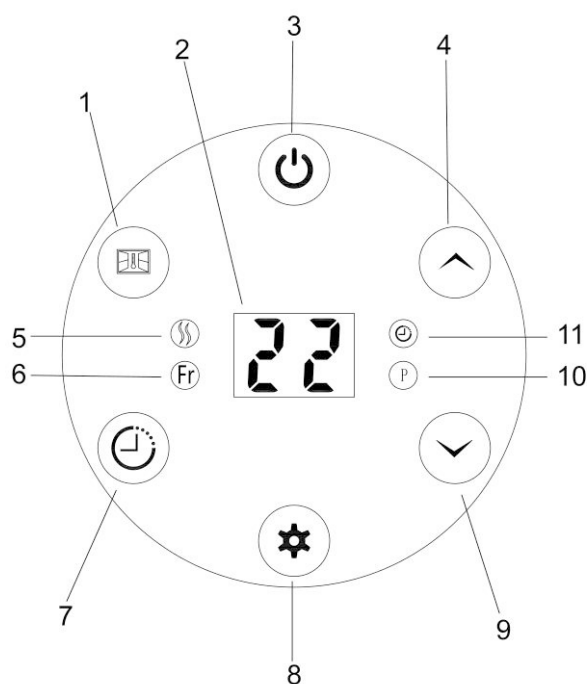



Télécommande



Panneau de commande

1. : Bouton de fonction Ouvrir la fenêtre
2. Affichage: affiche la température ambiante souhaitée par défaut
3. : Bouton d'alimentation
4. : Bouton de contrôle (+): augmenter la température ou la minuterie
5. Voyant de chauffage
6. Voyant de mode libre
7. : Bouton de fonction de la minuterie



8.  : Bouton de réglage du mode
9.  : Bouton de commande (-) : réduire la température ou la minuterie
10. Voyant du programme hebdomadaire
11. Voyant de la minuterie

**Avertissement : Avant que l'appareil de chauffage ne soit mis en marche, il doit être fixé à un mur ou à un support. Si l'appareil de chauffage n'est pas installé correctement ou est installé de façon inclinée, cela peut entraîner un dysfonctionnement de l'appareil de chauffage ou, dans le pire des cas, être endommagé.**

Si le capteur de température ne fonctionne pas correctement, le symbole ci-dessous s'affiche à l'écran. Veuillez contacter le fabricant.



### 1. Mise en marche :

Branchez le radiateur. Après la voix "BI", le radiateur entre en mode veille et affiche l'icône  sur l'écran. Appuyez sur le bouton  pour allumer le chauffage et l'écran affiche la température souhaitée.

#### État par défaut des paramètres d'usine:

Mode libre : réglage de la température à 22 °C



Jour: Lundi (1). Heure : 12:00 AM (00:00)

Fonction ouvrir la fenêtre : Désactivé

Minuterie: Désactivé

### 2. Réglage de la semaine et de l'heure

Avant d'utiliser cet appareil, vous devez définir la semaine et l'heure. Suivez les étapes ci-dessous pour ce faire:

Maintenez  la position pendant trois secondes. L'écran affiche  et clignote.

Appuyez sur  ou . L'écran s'affichera  (lundi) et clignotera.

Appuyez sur  ou  pour choisir entre 1 et 7 (du lundi au dimanche).



Appuyez sur  pour confirmer le réglage du jour et passer au réglage de l'heure.

L'écran affiche  et clignote.

Appuyez sur le bouton  ou  pour régler l'heure.

Appuyez sur  pour confirmer le réglage de l'heure et passer au réglage des minutes.

L'écran affiche  et clignote.

Appuyez sur le bouton  ou  pour régler la minute.



Appuyez sur  pour confirmer tous les paramètres.

**Note : Si l'alimentation est coupée, la semaine et l'heure seront réinitialisées aux paramètres d'usine par défaut. Les autres réglages resteront les mêmes qu'avant la coupure de l'alimentation. Pour vous assurer que votre appareil de chauffage fonctionne correctement, réinitialisez la semaine et l'heure à la suite de la coupure de courant.**

### 3. Mode de chauffage

Le chauffage a quatre modes:

1. Mode libre (Fr)
2. Programme hebdomadaire (P1)
3. Programme hebdomadaire (P2)
4. Mode antigel (AF)

Appuyez sur  pour parcourir les modes dans cet ordre : Fr→P1→P2→AF→Fr  
Mode libre : La température peut être réglée entre 5-35 ° C en appuyant sur  ou .

### Programme hebdomadaire :

Notez que si les paramètres de semaine et d'heure ne sont pas terminés, la première fois que vous passez en mode P1 / P2, il vous sera demandé de définir la semaine et l'heure en premier.



**P1:** Le programme ne peut pas être modifié. Si vous passez à P1, chaque jour exécutera le paramètre par défaut comme indiqué ci-dessous.



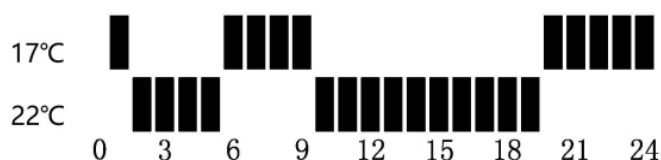



**P2:** Le programme peut être modifié. Paramètre par défaut comme ci-dessous.







### Réglage:

Une fois que vous êtes entré en mode P2, appuyez et maintenez  pendant trois secondes. L'écran affichera .

Appuyez sur  pour choisir entre d1-d7 (lundi-dimanche).

Pour confirmer le réglage du jour, appuyez sur . L'écran affiche  (°C) et clignote. Appuyez  ou  pour régler la température entre 5 et 35°C.

Pour confirmer votre réglage de température, appuyez sur  à nouveau. L'écran affiche  et clignote. Appuyez sur  ou  pour définir les heures de fonctionnement (0-24, ce qui signifie 00:00-24:00).

Appuyez sur  à nouveau pour régler la température et l'heure jusqu'à ce que vous atteigniez 24h00.

Pour régler le jour, appuyez sur le bouton correspondant au jour (par exemple, le mardi est représenté par d2). Répétez ce processus jusqu'à ce que vous ayez défini les sept jours.

### Pour une meilleure compréhension, veuillez consulter les exemples ci-dessous :

Mardi



00 :00-07 :00 : la température souhaitée est de 20°C

07:00-17:00: la température souhaitée est de 10°C



17:00-24:00: la température souhaitée est de 25°C

### Réglage comme ci-dessous :





En mode P2, procédez comme suit :

- Appuyez sur  longuement pendant trois secondes.
- Appuyez sur  et sélectionnez 2.
- Appuyez sur .







- Appuyez sur  et sélectionnez 20.
- Appuyez sur .
- Appuyez sur  et sélectionnez 7 (00:00-07:00 à 20°C).

Pour poursuivre la configuration pour la période suivante, procédez comme suit :

- Appuyez sur  à nouveau.
- Appuyez sur  et sélectionnez 10.
- Appuyez sur .
- Appuyez sur  et sélectionnez 17 (07:00-17:00 à 10°C).

Pour configurer la période finale, procédez comme suit :

- Appuyez sur  à nouveau.
- Appuyez sur  et sélectionnez 25.
- Appuyez sur .
- Appuyez sur  et sélectionnez 24 (17:00-24:00 at 25°C).
- Le réglage pour d2 (mardi) est terminé.
- Appuyez sur  pour régler d3 (mercredi).

#### Mode antigel:

Maintenez la température à 7 °C. Veuillez noter que, quel que soit le mode dans lequel se trouve l'appareil, si la température ambiante est inférieure à 7 °C, le mode antigel commencera automatiquement.





#### 4. Minuterie

Appuyez sur  pour régler une minuterie entre 0 et 24 heures.

Quel que soit le mode, lorsque la minuterie atteint 0, l'appareil de chauffage s'éteint automatiquement.

#### 5. Fonction Ouvrir la fenêtre

L'appareil de chauffage dispose d'une fonction « ouvrir la fenêtre » qui est désactivée par défaut. Pour activer cette fonction, procédez comme suit après avoir allumé l'appareil de chauffage :

- Appuyez sur .
- L'écran affichera **FO**.
- Appuyez sur  pour activer la fonction « ouvrir la fenêtre ». L'écran affichera **ON**.
- Appuyez sur  pour désactiver la fonction « ouvrir la fenêtre ». L'écran affichera **OF**.
- Appuyez sur  pour enregistrer le paramètre ou attendez 10 secondes pour enregistrer automatiquement.

#### Comment fonctionne la fonction 'ouvrir la fenêtre':

Si vous ouvrez largement une fenêtre dans la pièce où se trouve le chauffage et que la température chute de 2°C ou plus en l'espace de deux minutes, un capteur détectera la forte baisse de température. L'appareil de chauffage s'éteint automatiquement et **FO** s'affiche à l'écran.

Après 10 minutes, l'appareil de chauffage reviendra au mode précédent. Cependant, vous pouvez redémarrer manuellement l'appareil de chauffage en appuyant sur  et vous reviendrez au mode précédent. **FO** disparaîtra de l'écran.

## 6. Réinitialisation de l'appareil de chauffage aux paramètres d'usine

Éteignez l'interrupteur principal de l'appareil de chauffage.

Appuyez et maintenez  longuement pendant que vous allumez l'interrupteur principal de l'appareil de chauffage.

## 7. Entretien

- 1) Avant nettoyage, débranchez l'appareil de chauffage et laissez-le refroidir.
- 2) Essuyez régulièrement l'appareil de chauffage avec un chiffon humide. Assurez-vous que la surface est complètement sèche avant de remettre en marche l'appareil.
- 3) Si l'appareil de chauffage est utilisé régulièrement, il doit être nettoyé au moins une fois par mois.

**ATTENTION ! L'appareil de chauffage ne doit jamais être immergé dans l'eau.**

**Évitez d'utiliser des détergents pour nettoyer l'appareil de chauffage.**

**Ne laissez jamais d'eau pénétrer à l'intérieur de l'appareil de chauffage ; Cela peut être dangereux.**

- 4) Enlevez la poussière et les débris avec un chiffon doux.
- 5) Lorsqu'il n'est pas utilisé, rangez l'appareil de chauffage dans un endroit sec et propre.

## Élimination des déchets



Les produits électriques usés ne doivent pas être éliminés avec les ordures ménagères. Veuillez recycler là où se trouvent des installations. Contactez auprès de votre autorité locale ou de votre revendeur pour obtenir des conseils en matière de recyclage.

Si vous avez la moindre question, veuillez contacter notre centre d'assistance à la clientèle. Nos coordonnées sont les suivantes:

 0033-1-84166106

 aosom@mhfrance.fr

Importé par :  
MH France  
2, rue Maurice Hartmann  
92130 Issy-les-Moulineaux  
France  
Fabriqué en Chine

